

Neles Easyflow™ Alakzáró csatlakozású szártoldatok golyósszelepekhez

Beszerelesi, karbantartási
és üzemeltetési utasítások

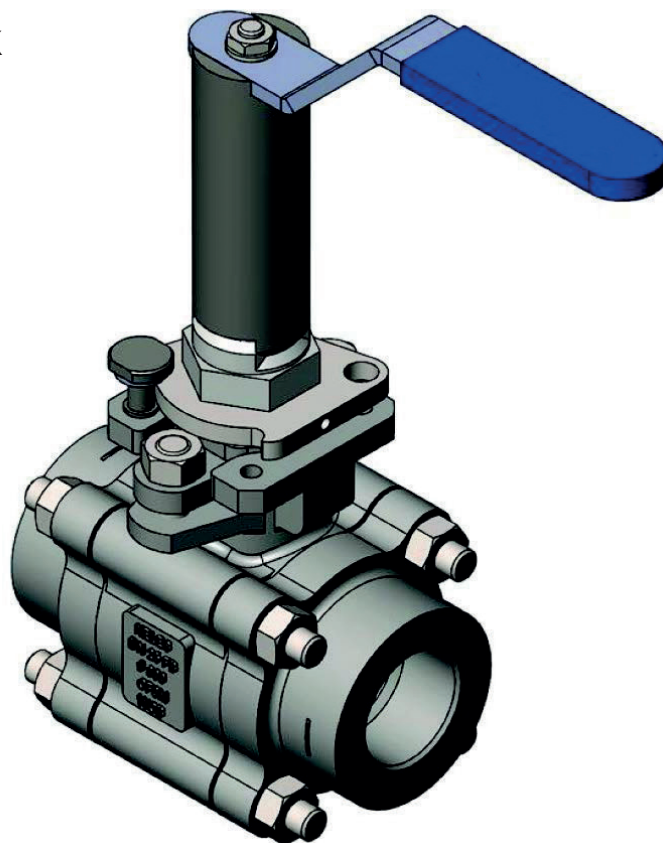

Tartalomjegyzék

ÁLTALÁNOS INFORMÁCIÓK	3
BESZERELÉS	3

ELŐSZÖR EZEKET AZ UTASÍTÁSOKAT OLVASSA EL!

Ezek az utasítások a szelep biztonságos kezelésére és üzemeltetésére vonatkoznak.

Ha további segítségre van szüksége, kérjük, vegye fel a kapcsolatot a gyártóval vagy a gyártó képviselőjével.

ŐRIZZE MEG EZEKET AZ UTASÍTÁSOKAT!

A címetek és a telefonszámokat a hátsó borítón találja.

1. ÁLTALÁNOS INFORMÁCIÓK

A jelen kezelési útmutató fontos információkat tartalmaz a Valmet golyósszelepek beszerelésével, karbantartásával és hibaelhárításával kapcsolatban.

Bár a Valmet szelepeit nagy igénybevételre tervezték, a megfelelő megelőző karbantartás nagy mértékben hozzájárulhat a be nem tervezett állásidő, és így módon a tulajdonosi költségek csökkentéséhez. Kérjük, hogy figyelmesen olvassa el és a későbbi felhasználás céljából őrizze meg ezeket az utasításokat.

A csupaszs szárú szelepekre vonatkozó utasításokat lásd a vonatkozó beszerelési, karbantartási és üzemeltetési utasításokban (IMO).

Szelepszorozat	IMO száma
J4	IMO-244EN
J7	IMO-240EN
J9	IMO-241EN
J9S	IMO-245EN
JT	IMO-235EN

Az alakzáró csatlakozású szártoldatszerelvény preferált beépítési tájolása függőlegesen felfelé mutat.

2. BESZERELÉS

1. Ellenőrizze a csupaszs szárú szelep tisztaságát és beszerelésre való alkalmasságát.

FIGYELMEZTETÉS:

Ne távolítsa el a tömszelence nyomólapját vagy a tömszelence csavarjait.

2. A toldó csatlakozót (5) úgy szerelje fel a szelepszárra, hogy az megfelelően illeszkedjen a szelepszárhoz.
3. Szerelje az ütközőcsapot (7) az ISO-lemezre. Használja a mellékelt műanyag alátétet(6), ha a tengelyirányú mozgás magas.
4. Ügyeljen rá, hogy a toldó csatlakozó (5) és az ütközőcsap (7) pozíciója az 1. ábraserinti legyen.
5. Csatlakoztassa a csapot (4) a menetbe a toldó csatlakozó (5) felső részén, és ügyeljen a csap meglazulással szembeni megfelelő rögzítésére.
6. Szerelje a kart (3) (a hosszabbító készletben található) a toldó csatlakozó (5) felső részébe marot horonyba.
7. A karnak a toldó csatlakozóra (5) való rögzítéséhez szerelje rá az alátétet (2) és anyát (1) a kar tetejére.

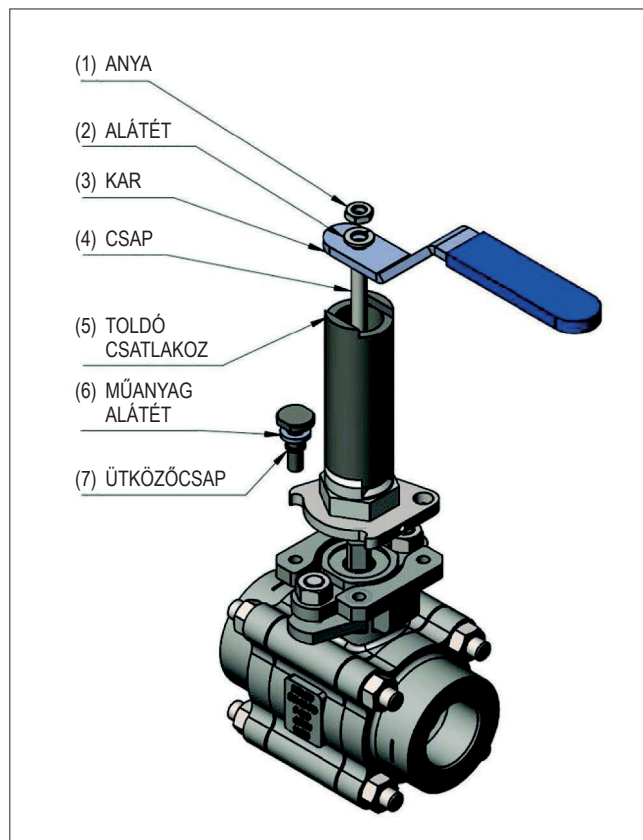

1. ábra

Valmet Flow Control Oy

Vanha Porvoontie 229, 01380 Vantaa, Finland.

Tel. +358 10 417 5000.

www.valmet.com/flowcontrol

Az előzetes értesítés nélküli változtatás jogát fenntartjuk
A Neles, a Jamesbury, az Neles Easyflow és bizonyos egyéb márkavédjegyek vagy a
Valmet Oyj vagy az USA-beli és/vagy más országban lévő leány- vagy társvállalatainak
bejegyzett márkavédjegyei.
További információ: www.neles.com/trademarks

